

CA 9608 Universal-Kalibrieradapter für Stromzangen **CA 9608 Universal Calibration Jig for Current Clamps**

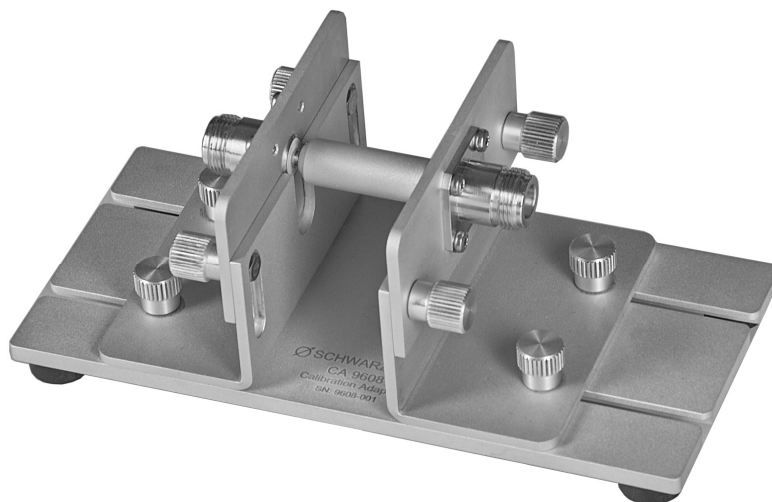

Beschreibung:

Der Kalibrieradapter CA 9608 dient zur Kalibrierung von Stromwandlerzangen bis maximal 500 MHz gemäß CISPR 16-1-2, MIL-STD-461D oder auch ISO 11452-4. Alternativ kann der Kalibrieradapter in Anlehnung an CISPR 17 auch zur Charakterisierung von Ferrithülsen, Klappferriten und Ringkernen sowie sonstigen Entstörbauteilen verwendet werden.

Zur Kalibrierung eines Stromwandlers ist ein koaxialer Abschlußwiderstand sowie ein Dämpfungsmeßplatz erforderlich (z.B. Netzwerkanalysator, Spektrumanalysator mit Mitlaufgenerator oder Signalgenerator mit Empfänger). Der Kalibrieradapter ist beidseits mit N-Buchsen ausgestattet, deren Innenleiter mit vergoldeten 4 mm Büschelsteckern für zuverlässige Kontaktgabe ausgestattet sind. Auf beiden Seiten des CA 9608 sind Rändelschrauben angebracht, die auch ohne zusätzliches Werkzeug ein einfaches und schnelles Öffnen des Adapters erlauben, dies ist insbesondere bei der Vermessung von Durchsteckwandlern (d.h. Stromwandler mit geschlossenem Ringkern, die nicht geöffnet werden können), vorteilhaft. Die Höhe des Innenleiters ist variabel, sodass auch große Stromwandler bis ca. 86 mm Außendurchmesser kalibriert werden können. Auf Wunsch sind auch längere Innenleiter lieferbar, die eine Messung von bis zu 90 mm breiten Stromwandlern erlauben.

Description:

The Calibration Jig CA 9608 is used to measure the transducer of current clamps up to 500 MHz acc. to CISPR 16-1-2, MIL-STD-461D or ISO 11452-4. Alternatively the CA 9608 can be used to characterize ferrite materials (e.g. clamping ferrites, toroids, ferrules) or any other passive disturbance suppression components as described in CISPR 17. For calibrations of current transformers there is additional equipment required, a coaxial termination resistor and e.g. a network analyser, a spectrum analyser with tracking generator or a signal generator with a receiver. The calibration fixture comes with two N-female connectors, each of them is equipped with a high quality 4 mm banana plug to accept the inner conductor of the fixture. The CA 9608 comes with knurled-head screws at both sides, which allows a fast opening without any tools. This is especially useful for "push-through" current transformers, which can not be clamped or opened. The height of the inner conductor is variable, this provides a wide range of possible current transformer sizes up to 86 mm diameter to be calibrated with a single adapter. A longer inner conductor is available on request in order to calibrate current transformers of up to 90 mm width.

Technische Daten:		Specifications:
Frequenzbereich:	DC-500 MHz	Frequency Range:
Anschluss:	2 x N female	Connector:
Material:	Aluminium	Material:
Gewicht:	480 g	Weight:
Abmessungen:	180 x 85 x 55 mm	Dimensions:
Höhe Innenleiter:	25 ... 43 mm	Height Inner Conductor:
Durchmesser Innenleiter:	12 mm	Diameter Inner Conductor:
Geeignet für z.B.:	SW 9605, SW 9606, R&S EZ-17, ESV-Z1, FCC, Prodyn IT-050-1, etc.	Suitable for:

Maximale Abmessungen der Stromwandler:		Maximum Current Transformer Dimensions:
Max. Außendurchmesser:	86 mm	Max. Outer Diameter:
Max. Dicke:	42 mm	Max. Thickness:
Max. Dicke mit verlängertem Innenleiter:	90 mm	Max. Thickness with longer inner conductor:
Min. Innendurchmesser:	13 mm	Min. Inner Diameter:

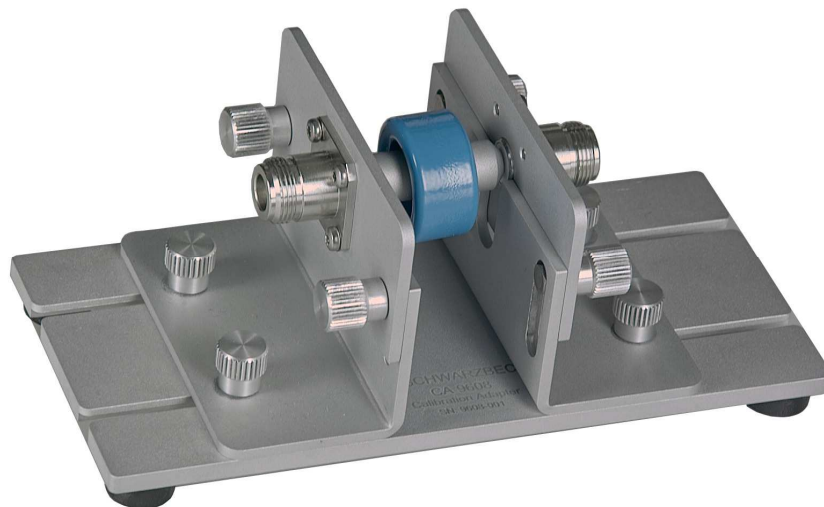

Anwendungsbeispiel 1

Typisches Anwendungsbeispiel für Messungen nach CISPR 17 mit Ferrit-Ringkern. Eine S21-Messung über den Kalibrieradapter, der mit dem zu untersuchenden Ferritring versehen ist, kann zur Charakterisierung der Materialeigenschaften genutzt werden.

application example 1

Typical application example according to CISPR 17 with a ferrite toroid. A S21 measurement is made via the calibration fixture which is equipped with the material under test. The measured S21-data can be used to characterize the material properties.



Anwendungsbeispiel 2

Typisches Anwendungsbeispiel mit SW 9606: S21-Messung über Stromzange und Kalibrieradapter, das nicht benutzte Tor des Kalibrieradapters wird mit 50 Ω abgeschlossen.

application example 2

Typical application example with SW 9606 current clamp and CA 9608 calibration adapter. A S21 measurement is made via the current clamp and the calibration fixture with the second port of the fixture being terminated with 50 Ω

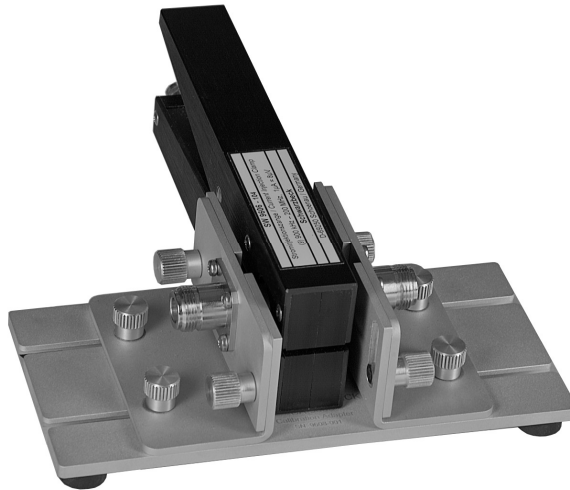

CA 9608 Calibration Adapter

